

**FEATURES
COLORS
& FINISHED**

CARACTERÍS-
TICAS
COLORES
& ACABADOS

FINISHES_Furniture

Furniture made out of a double walled polyethylene resin. Item suitable for indoor and outdoor use.

_BASIC

Matte finish.

_LACQUERED

High gloss lacquered.

_TWO-TONE LACQUERED

High gloss lacquered finish in two different colors. To avoid possible damage we do not recommend stacking the product.

EXTRAS / OPTIONS

_WHITE LIGHT

White internally lit unit with LED technology. Available only in matte ice white finish. Remote control included.

_RGBW LED

Unit with internal lighting with RGBW LED technology and remote control unit for switching colors. Available only in matte ice white finish. Remote control included.

_RGBW LED DMX

Unit with internal lighting with RGBW LED technology and remote control unit for switching colors. Also controlLED by DMX-1024 (wireless), enabling communication between one or more products simultaneously via the DMX transmitter (not included). There are two options to choose from: Professional XLR DMX and Home WIFI DMX. (Remote control included). Both options are available in various configurations:

- 1* DMX Wireless Standard Configuration.
- 2* DMX Wireless Customized Configuration.

WITH BATTERY

_RGBW LED BATTERY

Unit with internal lighting with battery-powered RGBW LED technology. Includes charger and remote control for switching colors and charger. Available only in matte ice white finish.

_RGBW LED DMX BATTERY

Unit with internal lighting with RGBW LED technology supplied by a battery (includes charger and remote control unit for switching colors). Also controlLED by DMX-1024 (wireless), enabling communication between one or more products simultaneously via the DMX transmitter (not included). There are two options to choose from: Professional XLR DMX and Home WIFI DMX. (Remote control included).

Both options can have 2 different configurations:

- 1* DMX Wireless Standard Configuration.
- 2* DMX Wireless Customized Configuration.

FINISHES_Nanos

Mini products made out of polyethylene resin. Item suitable for indoor and outdoor use.

_NANO BASIC

Matte finish. The Ice matte finish can be illuminated.

_NANO LACQUERED

High gloss lacquered.

EXTRAS / OPTIONS

_NANO WHITE LIGHT LED

Compact ice-colored unit with white LED lighting. For interior use only.

_NANO RGBW LED WITH BATTERY (CHRISMY)

Compact ice-colored unit with white LED lighting. For interior use only. Charger and batteries included. (Includes remote control unit for changing color).

FINISHES_Pots and planters

Pots and planters made out of a single walled polyethylene resin. Item suitable for outdoor use.

_SIMPLE

Matte finish.

_LACQUERED

High gloss lacquered.

Double layer pots and planters made out of polyethylene resin. Item suitable for indoor and outdoor use

_BASIC

Matte finish.

The Ice matte finish can be illuminated.

_SELF-WATERING SYSTEM

This system provides the plant with water whenever the plant needs it, this mechanism has an indicator that alerts us when the plant needs to be watered.

Available in matte and lacquered finishes only for indoor use.

Not recommended for outdoors. Due to the drainage, the indicator will not work properly.

_LACQUERED

High gloss lacquered.

This self-watering system is included in the basic finish collections.

EXTRAS / OPTIONS

_WHITE LIGHT

White internally lit unit with LED technology. Available only in matte ice white finish.

_RGBW LED

Unit with internal lighting with RGBW LED technology and remote control unit for switching colors. Available only in matte ice white finish. Remote control included.

_RGBW LED DMX

Unit with internal lighting with RGBW LED technology and remote control unit for switching colors. Also controlLED by DMX-1024 (wireless), enabling communication between one or more products simultaneously via the DMX transmitter (not included). There are two options to choose from: Professional XLR DMX and Home WIFI DMX. (Remote control included). Both options are available in various configurations:

- 1* DMX Wireless Standard Configuration.
- 2* DMX Wireless Customized Configuration.

WITH BATTERY

_RGBW LED BATTERY

Unit with internal lighting with battery-powered RGBW LED technology. Includes charger and remote control for switching colors and charger. Available only in matte ice white finish.

_RGBW LED DMX BATTERY

Unit with internal lighting with RGBW LED technology supplied by a battery (includes charger and remote control unit for switching colors). Also controlLED by DMX-1024 (wireless), enabling communication between one or more products simultaneously via the DMX transmitter (not included). There are two options to choose from: Professional XLR DMX and Home WIFI DMX. (Remote control included).

Both options can have 2 different configurations:

- 1* DMX Wireless Standard Configuration.
- 2* DMX Wireless Customized Configuration.



Acabados_Mobiliario

Mobiliario fabricado en resina de polietileno con doble pared. Producto apto tanto para interior como exterior.

_BASIC

Acabado mate.

_LACADO

Acabado lacado brillo.

_BICOLOR LACADO

Acabado lacado brillo en dos colores diferentes. Para evitar posibles daños no se recomienda apilar el producto.

EXTRAS / OPCIONES

_LUZ

Mobiliario con iluminación interior de color blanco mediante tecnología LED. Solo disponible en acabado hielo mate.

_RGBW LED

Mobiliario con iluminación interior mediante tecnología Led RGBW y mando a distancia para cambiar de color. Solo disponible en acabado hielo mate.

_RGBW LED DMX

Mobiliario con iluminación interior mediante tecnología Led RGBW y mando a distancia para cambiar de color. Controlado también por DMX-1024 (wireless), permitiendo la comunicación entre uno o múltiples productos simultáneamente mediante el transmisor DMX (no incluido). Hay dos opciones para seleccionar: **Professional XLR DMX y Home WIFI DMX**. Ambas opciones disponen de varias configuraciones:

- 1* DMX Wireless configuración estándar.
- 2* DMX Wireless configuración personalizable según el cliente.

CON BATERÍA

_RGBW LED BATTERY

Mobiliario con iluminación interior mediante tecnología Led RGBW, alimentado por una batería. Se incluye mando a distancia para cambio de color y cargador. Solo disponible en acabado hielo mate.

_RGBW LED DMX BATTERY

Mobiliario con iluminación interior mediante tecnología Led RGBW alimentado por una batería (incluye cargador y mando a distancia para cambio de color). Controlado también por DMX-1024 (wireless), permitiendo la comunicación entre uno o múltiples productos simultáneamente mediante el transmisor DMX (no incluido). Hay dos opciones para seleccionar: **Professional XLR DMX y Home WIFI DMX**. Ambas opciones disponen de varias configuraciones:

- 1* DMX Wireless configuración estándar.
- 2* DMX Wireless configuración personalizable según el cliente.

Acabados_Nano

Producto de dimensiones reducidas fabricado en resina de polietileno, con doble pared. Producto apto para exterior e interior.

_NANO BASIC

Acabado mate.

_NANO LACADO

Acabado lacado brillo.

EXTRAS / OPCIONES

_NANO LED BLANCO

Producto de dimensiones reducidas color hielo con iluminación LED de color blanco Sólo para interiores.

_NANO LED RGBW CON BATERIA

Prodcuto de dimensiones reducidas color hielo con Iluminación mediante tecnología Led RGB. Solo para interiores. Cargador y baterías incluidos. (Incluye mando para cambiar de color).

Acabados_Maceteros

Maceta en resina de polietileno con una sola pared. Producto apto para exterior

_SIMPLE

Acabado mate.

_SIMPLE LACADA

Acabado lacado brillo.

Maceta en resina de polietileno con doble pared. Producto apto tanto para interior como exterior

_BASIC

Macetero acabado mate.

_AUTORRIEGO

Macetero acabado mate con sistema de autorriego.

_LACADO

Macetero acabado lacado brillo con sistema de autorriego.

EXTRAS / OPCIONES

_LUZ

Maceta con sistema de autorriego con iluminación interior de color blanco mediante tecnología LED. Solo disponible en acabado hielo mate.

_RGBW LED

Maceta con sistema de autorriego, que incluye iluminación interior mediante tecnología Led RGBW y mando a distancia para cambiar de color. Solo disponible en acabado hielo mate.

_RGBW LED DMX

Maceta con sistema de autorriego, que incluye iluminación interior mediante tecnología Led RGBW y mando a distancia para cambiar de color. Controlado por DMX-1024 (wireless), permitiendo la comunicación entre uno o múltiples productos simultáneamente mediante el transmisor DMX (no incluido). Hay dos opciones para seleccionar: **Professional XLR DMX y Home WIFI DMX**.

Ambas opciones disponen de varias configuraciones:

- 1* DMX Wireless configuración estándar.
- 2* DMX Wireless configuración personalizable según el cliente.

CON BATERÍA

_RGBW LED BATTERY

Maceta con sistema de autorriego, que incluye iluminación interior mediante tecnología Led RGBW, alimentado por una batería. Se incluye mando a distancia para cambio de color y cargador. Solo disponible en acabado hielo mate.

_RGBW LED DMX BATTERY

Maceta con sistema de autorriego, que incluye iluminación interior mediante tecnología Led RGBW alimentado por una batería (incluye cargador y mando a distancia para cambio de color). Controlado por DMX-1024 (wireless), permitiendo la comunicación entre uno o múltiples productos simultáneamente mediante el transmisor DMX (no incluido). Hay dos opciones para seleccionar: **Professional XLR DMX y Home WIFI DMX**.

Ambas opciones disponen de varias configuraciones:

- 1* DMX Wireless configuración estándar.
- 2* DMX Wireless configuración personalizable según el cliente.



Colors Colores

_MATTE / MATE



_LACQUERED / LACADO



_TWO-TONE LACQUERED / BICOLOR LACADO

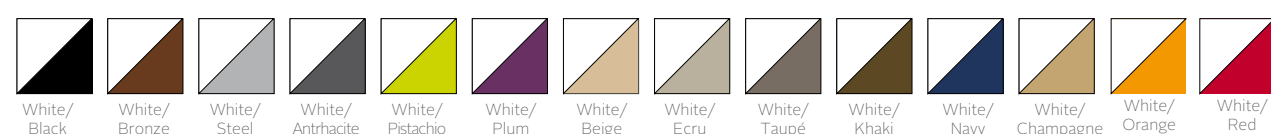

_LIGHTING / ILUMINACIÓN



_MATTE INJECTION / INYECCIÓN MATE

Sillas fabricadas por model por inyección de polipropileno.
Chairs made of polypropilene by injection moulding.



_ALUMINIUM BASE TABLE / ALUMINIO PIE MESAS

Pies de mesa de fundición de aluminio.
Aluminium cast base table.

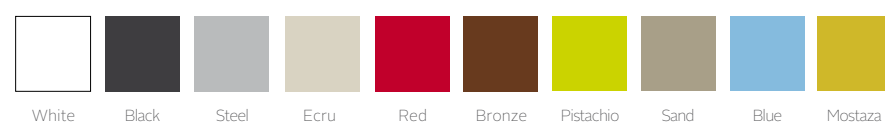

_ALUMINIUM PROFILE / PERFILERÍA ALUMINIO

Perfilería de aluminio utilizado en la Pérgolas y Cenadores.
Aluminium profile used in Canopies and Pavillions.



FEATURES _Lighting

POWER SUPPLY

FEATURES LED LIGHT

- Simple color LEDs 4000 - 4500 K
- 720 - 2800 LM Max. (Models subject to availability)
- 16 - 72 W Max. (Models subject o availability)
- Power supply: Mean Well / Class 2 / IN: 100-240V AC / 50-60Hz
- IEE: Class A
- IP65 / applicable for wet areas.
- 5 Meters White cable Ho5RN-F 2G1 mm2 + Plug (EU - AUS - UK - USA)

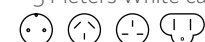

- Ta: 40°C
- CE / RoHS / UL* (coming soon)

FEATURES NANO LED LLUM

- Simple color LEDs 6500 K
- 40 LM
- 1.4 W Max.
- Wall Power supply: IN: 100-240V AC / 50-60Hz
- IEE: Class A
- IP20 / indoor use only
- 2 Meters transparent cable with hand switch + EU Plug



- Ta: 35°C
- CE / RoHS

FEATURES LED RGBW

- Multicolor LEDs RGBW
- Controller RF433 Mhz / 10-15 meters range
- 450 - 1100 LM Max. (Models subject to availability)
- 16 - 72 W Max. (Models subject to availability)
- Power supply: Mean Well / Class 2 / IN: 100-240V AC / 50-60Hz
- IEE: Class A
- IP65 / applicable for wet areas.
- 5 Meters White cable Ho5RN-F 2G1 mm2 + Plug (EU - AUS - UK - USA)



- Ta: 40°C
- CE / RoHS / UL* (coming soon)

FEATURES LED RGBW DMX

- Multicolor LEDs RGBW
- Controller RF433 Mhz / 10-15 meters range
- DMX 1024 decoder / 2.4Ghz wireless signal/ compatible with IOS or Android & Professional Installations.
- 450 - 1100 LM Max. (Models subject to availability)
- 16 - 72 W Max. (Models subject to availability)
- Power supply: Mean Well / Class 2 / IN: 100-240V AC / 50-60Hz
- IEE: Class A
- IP65 / applicable for wet areas.
- 5 Meters White cable Ho5RN-F 2G1 mm2 + Plug (EU - AUS - UK - USA)



- Ta: 40°C
- CE / RoHS / UL* (coming soon)

CARACTERÍSTICAS _Iluminación

FUENTE ALIMENTACIÓN

CARACTERÍSTICAS LED BLANCO

- Color simple LEDs 4000 - 4500 K
- 720 - 2800 LM Máx. (según modelos)
- 16 - 72 W Máx. (según modelos)
- Fuente de alimentación: Mean Well / Class 2 / IN: 100-240V AC / 50-60Hz
- IEE: Clase A
- IP65 / Aplicable para zonas húmedas
- 5 Metros de cable Blanco Ho5RN-F 2G1 mm2 + Clavija (EU - AUS - UK - USA)



- Ta: 40°C
- CE / RoHS / UL*(próximamente)

CARACTERÍSTICAS NANO LED LUZ

- Color simple LEDs 6500 K
- 40 LM
- 1.4 W Máx.
- Fuente de alimentación de pared: IN: 100-240V AC / 50-60Hz
- IEE: Clase A
- IP20 / Aplicable para interiores
- 2 Metros de cable transparente con interruptor de mano + Clavija EU



- Ta: 35°C
- CE / RoHS

CARACTERÍSTICAS LED RGBW

- Multicolor LEDs RGBW
- Controlador RF433 Mhz / 10-15 metros de alcance
- 450 - 1100 LM Máx. (según modelos)
- 16 - 72 W Máx. (según modelos)
- Fuente de alimentación: Mean Well / Class 2 / IN: 100-240V AC / 50-60Hz
- IEE: Clase A
- IP65 / Aplicable para zonas húmedas
- 5 Metros de cable blanco Ho5RN-F 2G1 mm2 + clavija (EU - AUS - UK - USA)



- Ta: 40°C
- CE / RoHS / UL*(próximamente)

CARACTERÍSTICAS LED RGBW DMX

- Multicolor LEDs RGBW
- Controlador RF433 Mhz / 10-15 metros de alcance
- Decodificador DMX 1024 / Señal sin cables 2.4 Ghz / Compatible con IOS o Android & Instalaciones Profesionales
- 450 - 1100 LM Máx. (según modelos)
- 16 - 72 W Máx. (según modelos)
- Fuente de alimentación: Mean Well / Class 2 / IN: 100-240V AC / 50-60Hz
- IEE: Clase A
- IP65 / Aplicable para zonas húmedas
- 5 Metros de cable blanco Ho5RN-F 2G1 mm2 + clavija (EU - AUS - UK - USA)



- Ta: 40°C
- CE / RoHS / UL*

FEATURES, COLORS AND FINISHINGS
CARACTERÍSTICAS, COLORES Y ACABADOS

BATTERY

FEATURES BATTERY NANO LED RGBW

- Multicolor LEDs 6500 K
- Controller RF433 Mhz / 10-15 meters range
- 40 - 100 LM Max.
- 1.5 W Max.
- Li-ion Battery 2 Ah / 5V / 8-10 h autonomy / Load 6h / IN: 100-240V AC / 50-60Hz
- IEE: Class A
- IP65 / applicable for wet areas
- Ta: 40°C - CE / RoHS

FEATURES BATTERY LED RGBW

- Multicolor LEDs RGBW
- Controller RF433 Mhz / 10-15 meters range
- 450 - 1100 LM Max. (Models subject to availability)
- 16 - 72 W Max. (Models subject to availability)
- Li-ion Battery 5.2
- 19 Ah (subject to availability) 12V / 5-6 h autonomy / Load 4h
- 500 cycles / IN: 100-240V AC / 50-60Hz
- IEE: Class A
- IP65 / applicable for wet areas
- Ta: 40°C - CE / RoHS / UL* (coming soon)

FEATURES RGBW LED DMX + BATTERY

- Multicolor LEDs RGBW
- Controller RF433 Mhz / 10-15 meters range
- DMX 1024 decoder / 2.4 Ghz wireless signal / Compatible with IOS or Android & Professional Installations
- Li-ion Battery 5.2
- 19 Ah (subject to availability) 12V / 5-6 h autonomy / Load 4h - 500 cycles/ IN: 100-240V AC / 50-60Hz
- 1100 LM Max. (Models subject to availability)
- 16 - 72 W Max. (Models subject to availability)
- IEE: Clase A
- IP65 / Applicable for wet areas
- Ta: 40°C - CE / RoHS / UL * (coming soon)



PACK _Bluetooth Sound System

- Connect your smartphone or tablet via Bluetooth to the built in speakers.
- Sound systems 200W Dual component.
- Bluetooth Ready v.4.0.
- Input: AUX Jack 3,5 mm.
- USB Charger for portable gadget - Output 5V= 1500mA

FEATURES _Stainless steel (counter top)

- Material: AISI12 (EN AC-44100).
- Process: Laser cut.
- Shock Resistant.
- Recyclable 100%.



Bars
Barras

CON BATERÍA

CARACTERÍSTICAS NANO LED RGBW BATERIA

- Multicolor LEDs RGBW
- Controlador RF433 Mhz / 10-15 metros de alcance
- 40 - 100 LM Máx - 1.5 W Máx
- Batería Li-ion 2 Ah / 5V / 8-10 h autonomía / Carga 6h / IN: 100-240V AC / 50-60Hz
- IEE: Clase A
- IP65 / Aplicable para zonas húmedas
- Ta: 40°C - CE / RoHS

CARACTERÍSTICAS LED RGBW BATERIA

- Multicolor LEDs RGBW
- Controlador RF433 Mhz / 10-15 metros de alcance
- 450 - 1100 LM Máx. (según modelos)
- 16 - 72 W Máx (según modelos)
- Batería Li-ion 5.2 - 19 Ah (según modelos) 12V / 5-6 h autonomía / Carga 4h - 500 ciclos / IN: 100-240V AC / 50-60Hz - IEE: Clase A
- IP65 / Aplicable para zonas húmedas
- Ta: 40°C - CE / RoHS / UL*(próximamente)

CARACTERÍSTICAS LED RGBW DMX + BATERIA

- Multicolor LEDs RGBW
- Controlador RF433 Mhz / 10-15 metros de alcance
- Decodificador DMX 1024 / Señal sin cables 2.4 Ghz / Compatible con IOS o Android & Instalaciones Profesionales
- 450 - 1100 LM Máx. (según modelos)
- 16 - 72 W Máx. (según modelos)
- Batería Li-ion 5.2 - 19 Ah (según modelos) 12V / 5-6 h autonomía / Carga 4h - 500 ciclos / IN: 100-240V AC / 50-60Hz
- IEE: Clase A
- IP65 / Aplicable para zonas húmedas
- Ta: 40°C - CE / RoHS / UL*



PACK _Bluetooth Sound System

- Conecta tu smartphone o tablet a los altavoces integrados en el mobiliario Vondom por Bluetooth.
- Sound systems 200W Dual component.
- Bluetooth Ready V4.0.
- Entrada: AUX Jack 3,5 mm.
- USB de carga para cualquier dispositivo portátil - Salida 5V== 1500mA

CARACTERÍSTICAS _Acero Inoxidable (sobre barras)

- Material: AISI304 (ASTM A-240)
- Corte a laser.
- Resistente a los golpes.
- 100% reciclable.



Bars
Barras

FEATURES _Poethylene

- Material: LLDPE Resin. Linear low-density poethylene. UL94 HB.
- Process: Rotational Moulding.
- Resistant to UVI. Fattore UV8, equivalent to 8.000 hours of Florida sunlight.
- Resistant to extreme temperatures (-60°C to + 80°C) / (-76°F to 176°F)
- Shock Resistant.
- Light weight
- The planters are easily drilled to make draining holes.
- Recyclable 100%.
- Available in 15 colors: ice, white, black, bronze, steel, anthracite, red, pistachio, orange, khaki, navy, plum, taupe, ecru and beige.



FEATURES _Polypropylene

- Material: Polypropylene resin with glass fiber , UV stabilizer.
- Process: injection moulding.
- Shock resistant .
- Light weight .
- 100% recyclable
- Available in 11 colors: white, black, bronze, ecru, red, pistachio, sand, blue, mostaza, grey and tortora.



FEATURES _Polycarbonate

- Material: Polycarbonate resin. Low viscosity, high strength. Mainly used in complex designs.
- Process: Injection Moulding.
- Shock Resistant.
- Light weight
- Recyclable 100%.
- Available in 1 color: clear.



FEATURES _Aluminium (table base)

- Material: AISI12 (EN AC-44100).
- Process: Cast aluminum.
- Shock Resistant.
- Recyclable 100%.
- Powder coated cast aluminum.
- Available in 10 colors: white, black, steel, ecru, red, bronze, pistachio, sand, blue and mostaza.



FEATURES _Aluminum (profile)

- Material: 6060 (AlMgSi,3,3206,A96060).
- Process: Aluminum extrusion.
- Shock Resistant.
- Recyclable 100%.
- Lacquered.
- Available in 2 colors: white lacquered, silver lacquered.



FEATURES _Iroko wood (Sloo Collection)

- Hard and very resistant wood.
- Process: Turning.
- Shock resistant.
- Recyclable 100%.

CARACTERÍSTICAS _Material Polietileno

- Material: Resina de LLDPE. Polietileno lineal de baja densidad. UL94 HB.
- Proceso: Moldeo rotacional.
- Resistente a UVI. Fattore UV8, equivalente a 8.000 horas de sol de Florida.
- Resistente a temperaturas extremas (-60°C a +80°C) / (-76°F to 176°F)
- Resisitente a impactos.
- Ligera.
- Los maceteros son fáciles de taladrar para realizar las marcas de drenaje.
- Reciclable 100%.
- Disponible en 15 colores: hielo, blanco, negro, bronce, acero, antracita, rojo, pistacho, naranja, khaki, navy, plum, taupe, ecru y beige.



CARACTERÍSTICAS _Material Polipropileno

- Material: Resina de polipropileno con fibra de vidrio, Estabilizador UV.
- Proceso: moldeo por inyección.
- Resistente a los golpes.
- Ligero .
- 100% reciclable.
- Disponible en 11 colores: blanco, negro, bronce, ecru, rojo, pistacho, arena, azul, mostaza, gris y tortora.



CARACTERÍSTICAS _Material Policarbonato

- Material: Resina de policarbonato. Alto nivel de fluidez (baja viscosidad), alta resistencia a la rotura. Se utiliza en diseños complejos y aplicaciones con espesores más finos.
- Proceso: moldeo por inyección.
- Resistente a los golpes.
- Ligero .
- 100% reciclable.
- Disponible solo en acabado transparente.



CARACTERÍSTICAS _Material Aluminio (pie mesa)

- Material: AISI12 (EN ACE-44100)
- Proceso: Fundición de aluminio.
- Resistente a los golpes.
- 100% reciclable.
- Pintado al horno con pintura epoxy.
- Disponible en 10 colores: blanco, negro, acero, ecru, rojo, bronce, pistacho, arena, azul y mostaza.



CARACTERÍSTICAS _Material Aluminio (perfileria aluminio)

- Material: 6060 (AlMgSi,3,3206,A96060).
- Proceso: Extrusión de aluminio.
- Resistente a los golpes.
- 100% reciclable.
- Lacado.
- Disponible en 2 colores: plata y blanco.



CARACTERÍSTICAS _Madera Iroko (Sloo Collection)

- Madera dura y muy resistente.
- Proceso: Torneado.
- Resistente a los golpes y al exterior.
- 100% reciclable.

FEATURES, COLORS AND FINISHINGS
CARACTERÍSTICAS, COLORES Y ACABADOS

FEATURES _Foam

Padded foam is used in all cushions of our products.

Density: 30/40 Kg/m² - Plasticized: Yes

FEATURES _Padded foam for injecction

Polyurethane foam is suitable for outdoor use and in areas with high humidity. Perfectly waterproof, high drying capacity, comfortable and easily cleaned.

Properties	Unit	Value	Specifications
Composition	-	100% Polyester	-
Fibre type	-	Solid, semi-dull	-
Fineness of the fibres	den	10.0	±1.0
Average fibres length	mm	60.0	±2.0
Maximum temperature	°C	110.0	±1.0
Manufacturing process	Dry carded and thermal drying		
Recyclability	100%, without additives or binding agents		

Other carachterics:

- It is not absorb or retain moisture.
- It is not affected by mould, insects or rodents.
- It does not cause irritation to the skin or the mucous membranes.

FEATURES _Fabrics

NAUTICAL

Soft leather like fabric suitable for indoor and outdoor use. Standard option for upholstery. Available in 11 colors; white, ecru, beige, bronze, steel, black, plum, navy, pistachio, red and orange.



Composition	Vinyl / 100%Polyester HiLoft
Weight	780 gr/m²
Abrasion	>120.000 cycles
Fire Retardancy	EN 1021 (Parts 1 - 2) - M2 (NF P 92.507) BS 5852 - DIN 53438/T2
Cold Crack	-20°C
UV Resistance	1000 hours / Factor 7UV
Antibacterial Treatment	Yes
Outdoor Using	Yes

SILVERTEX

Vinyl fabric suitable for indoor and outdoor. Special option for upholstery. Available in 12 colors; white, ecru, beige, bronze, khaki, taupe, steel, anthracite, plum, navy, champagne and pistachio.



Composition	Vinyl / 100%Polyester HiLoft
Weight	685 gr/m²
Abrasion	>300.000 cycles (Martindale)
Fire Retardancy	EN 1021 (Parts 1 - 2) DIN 4102 B2 - NF P 92-503 / M2 UNE 23.727-90 IR/ M2 - IMO A.652 (16) annex 1, 8.2&8.3
Cold Crack	-23°C
UV Resistance	1000 hours / Factor 7UV
Antibacterial Treatment	Yes
Outdoor Using	Yes

BATYLINE

Woven polyester fibre protected with PVC coating. Suitable for indoor and outdoor use. Available in 5 colors; white, ecru, bronze, steel and black.



CARACTERÍSTICAS _Espuma Acolchados

Espuma utilizada en los acolchados de los productos:

Densidad: 30/40 Kg/m² - Plasticado: Sí

CARACTERÍSTICAS _Espuma acolchados para inyección

Espuma utilizada para los acolchados de las piezas de inyección. Es una espuma de poliuretano ideal para usos exteriores y en zonas con mucha humedad.

Características Técnicas	Unidad	Valor	Tolerancia
Composición	-	100% Poliéster	-
Tipo de fibra	-	Solida, semi-dull	-
Finura media de las fibras	den	10.0	± 1.0
Longitud media de las fibras	mm	60.0	± 2.0
Tª máxima de utilización	°C	110.0	± 1.0
Proceso de Fabricación	Cardado por vía seca y consolidado térmico.		
Reciclabilidad	100%, en cuanto a que no contiene aditivos ni ligantes.		

Otras Propiedades:

- No absorbe ni retiene humedad, no es putrescible.
- No constituye alimento para insectos ni roedores.
- No desprende partículas durante su manipulación. Es un producto inocuo, no irrita mucosas ni la piel.

CARACTERÍSTICAS _Tejidos

TELA NÁUTICA

Tejido náutico apto para interior y exterior. Opción estándar para los acolchados. Disponible en 11 colores; white, ecru, beige, bronze, steel, black, plum, navy, pistachio, red y orange.



Composición	Vinilo / 100% Poliéster HiLoft
Peso	780 gr/m²
Abrasión	>120.000 ciclos
Tratamiento Ignifugo	EN 1021 (Parts 1 - 2) - M2 (NF P 92.507) BS 5852 - DIN 53438/T2
Temperatura mínima de uso	-20°C
Resistencia UV	1000 horas / Factor 7UV
Tratamiento antibacteriano	Sí
Apto para exterior	Sí

SILVERTEX

Tejido vinílico apto para interior y exterior. Opción especial para los acolchados. Disponible en 11 colores; white, ecru, beige, bronze, khaki, taupe, steel, anthracite, plum, navy, champagne, y pistachio.



Composición	Vinilo / 100% Poliéster HiLoft
Peso	685 gr/m²
Abrasión	>300.000 ciclos (Martindale)
Tratamiento Ignifugo	EN 1021 (Partes 1 - 2) DIN 4102 B2 - NF P 92-503 / M2 UNE 23.727-90 IR/ M2 - IMO A.652 (16) anexo 1, 8.2&8.3
Temperatura mínima de uso	-23°C
Resistencia UV	1000 horas; Factor 7UV
Tratamiento antibacteriano	Sí
Apto para exterior	Sí

Composition	Polyester / PVC Composite
Weight	500 gr/m²
Abrasion	SC (very heavy use)
Fire Retardancy	EN 1021 (Parts 1 - 2) - DIN 4102 B1 - NFP 92-503/M2 B-S2-Do - NF-EN 13501-1 - OMI A.652 (part 16) CAL TB Nº 117 -2000 Section E, Part 1
Extreme working temperatures	-30°C / +70°C
UV Resistance	ΔE lab < 3 UVA 340 / 2000 hours
Antibacterial Treatment	Yes
Outdoor Using	Yes

CREVIN

Upholstery fabric, that as and natural appearance and can be easy cleaned by washing machines, allowing an easy removal of mildew. Suitable for indoor and outdoor use. Available in 8 colors: white, bronze, steel, taupe, navy, pistachio, anthracite and black.



Composition	57%PP 38%PES 5%PU
Weight	546 gr/m²
Abrasion	EN ISO 12947-2:1998, EN 14465:2003/A1:2006 60.000
Assessment of Ignitability	EN 1021-1:2006
UV Resistance	ΔE lab > 6 EN ISO 105-B04:1997 (1000 hours)
Antibacterial Treatment	Yes
Outdoor Using	Yes

SUNVISION

PVC and acrylic outdoor fabric for Vela Canopy, Vela Round Canopy and Ulm parasol. Available in 4 colors: White, beige, bronze and steel.



Composition	High tenacity polyester PVC coated and solution dyed acrylic.
Finish	Cleangard special dirt-resistant and awning water repellent treatment.
Weight	275 gr/m²
Colour fastness weather conditions 1000h	4-5/5 (Norme: ISO 105 B04)
Colour fastness UV	7-8/8 (Norme: ISO 105 B02)
Tear strength	Warp 6,5 daN / Weft 5 daN
Tensile strength	Warp 80 daN / Weft 80 daN
Outdoor Using	Yes

VELUM

Outdoor fabrics are waterproof 100 % acrylic . Used for curtains of Canopys and round Daybed. Available in white and steel.



Composition	100% Sunbrella Acrylic
Finish	Water-Repellent & Stain Proff
Weight	165 gr/m²
Colour fastness weather conditions 1000h	4-5/5 (Norme: ISO 105 B04)
Colour fastness UV	7-8/8 (Norme: ISO 105 B02)
Colour fastness 40°C washing	5/5 (Norme: ISO 105 C01)
Care Instructions	Washable 30°C
Environment	Confidence in textiles CQ 638/2- Greenguard
Outdoor Using	Yes

BATYLINE

Tela tejida en poliéster protegida por PVC. Apta para interior y exterior. Disponible en 5 colores; white, ecru, bronze, steel y black.



Composición	Poliéster / PVC Compuesto
Peso	500 gr/m²
Abrasión	SC (uso muy severo)
Tratamiento Ignifugo	EN 1021 (Partes 1 - 2) - DIN 4102 B1 - NFP 92-503/M2 B-S2-Do - NF-EN 13501-1 - OMI A.652 (parte 16) CAL TB Nº 117 -2000 Sección E, Parte 1
Temperatura extremas de uso	-30°C / +70°C
Resistencia UV	ΔE lab < 3 UVA 340 / 2000 horas
Tratamiento antibacteriano	Sí
Apto para exterior	Sí

CREVIN

Tejido de tapicería con aspecto natural. Apta para interior y exterior. Fácil limpieza de las manchas y el moho. Disponible en 8 colores; white, bronze, steel, taupe, navy, pistachio, anthracite y black.



Composición	57%PP 38%PES 5%PU
Peso	546 gr/m²
Abrasión	EN ISO 12947-2:1998, EN 14465:2003/A1:2006 60.000
Reacción al fuego	EN 1021-1:2006
Resistencia UV	ΔE lab > 6 EN ISO 105-B04:1997 (1000 horas)
Tratamiento antibacteriano	Sí
Apto para exterior	Sí

SUNVISION

Tejido para exterior de PVC y acrílico para el techo del cenador, el parasol Ulm y daybed redondo Vela. Disponible en 4 colores: White, beige, bronze y steel.



Composición	Hilo poliéster de alta tenacidad recubierto de PVC y hilo acrílico teñido en masa
Acabado	Tratamiento Clengard especial toldo, antimanchas e impermeabilizante
Peso	165 gr/m²
Solidez de los colores a intemperies 1000h	4-5/5 (Norme: ISO 105 B04)
Solidez de los colores UV	7-8/8 (Norme: ISO 105 B02)
Resistencia al desgarro	Urdimbre 6,5 daN / Trama 5 daN
Resistencia a la rotura	Urdimbre 80 daN / Trama 80 daN
Uso para el exterior	Sí

VELUM

Tejidos para exterior hidrófugo acrílico 100%. Utilizado para las cortinas de los cenadores y Daybed redondo Vela. Disponible en white and steel.



Composición	100% Sunbrella Acrylic
Acabado	Water-Repellent & Stain Proff
Peso	165 gr/m²
Solidez de los colores condiciones climáticas 1000h	4-5/5 (Norma: ISO 105 B04)
Solidez de los colores UV	7-8/8 (Norma: ISO 105 B02)
Solidez del color al lavado 40°C	5/5 (Norma: ISO 105 C01)
Instrucciones de cuidado	Washable 30°C
Medio ambiente	Confidence in textiles CQ 638/2- Greenguard
Uso para el exterior	Sí

FABRICS / TEJIDOS

NAUTICAL



SILVERTEX



BATYLINE

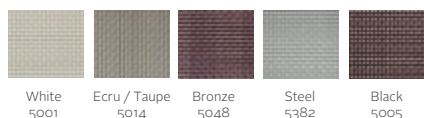

CREVIN

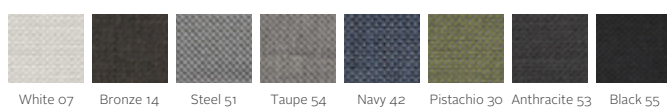

SUNVISION



VELUM



TABLETOPS / TABLEROS

Solid Surface (Full White)

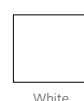

White

HPL borde negro. black edge.



White

HPL borde blanco. white edge. (Full white).



White

Vidrio. Glass.

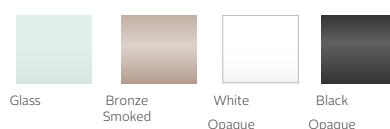

Glass

Bronze Smoked

White Opaque

Black Opaque

FEATURES_Table Top

Full White - Superficie Sólida. Solid surface. Surface solide. Solid Oberfläche. Superficie solida.

Solid surface made of durable high performance resins and mineral fillers. It has a soft touch, has no pores, scratching and staining resistant. In accordance with the ISO 19172, which ensures the highest quality in with this typology of boards. Available in a white color.

Features	Specialization	Test Method
Radiant heat Resistance	600 seconds	Nema LD 3-3. 10
Thermal Expansion	< 5,4•105 mm/mm° C	ASTM E 228 m
Flexure Strength	> 27,8 MPa	ASTM D 790
Flexural Modulus	> 6895 MPa	ASTM D 790
Hardness Barcol	50-70	ASTM D 2583
Planarity	< 160 mm	ISSFA SST 4,1-00
Impact Strength	Pass at 1525 mm	ISSFA SST 6,1-00
Behaviour of microorganism	No growth	ASTM G21
Bacteria Resistance	No growth	ASTM G21
Consistency of color	Pass	ISSFA SST 2,1-00
Stain Resistance	< 52	ISSFA SST 3,1-00
Visul Defect	Pass	ISSFA SST 5,1-00
Light fastness	Without effect	ISSFA SST 7,1-00
Resistance to boiling water	Without effect	ISSFA SST 8,1-00
High temperature resistance	Without effect	ISSFA SST 9,1-00

HPL

HPL tabletops are made out of paper layers agglutinated with thermoset resins of Melamine-Formaldehyde on the surface and Phenol-Formaldehyde inside. All components are pressed at a high temperature and pressure. Suitable for indoor and outdoor use. HPL Tabletops for Mari-sol, Faz and Delta table bases thickness is 10mm ± 0,55.

- White edge: white

- Black edge: white, black, bronze, steel, taupe, red, ecru and beige.



Features	Method	Units	Value	
Thickness	ISO 4586 ½	mm	13 ± 0,55	
Density	ISO 1183	Kg/m³	1400 - 1500	
Absorción de agua	ISO 4586 ½	%	Weight	2,0 max.
			Thickness	2,0 max.
Estabilidad dimensional a altas temperaturas	ISO 4586 ½	%	Long.	0,25 max.
			Trans.	0,55 max.
Hardness	ASTM D 785	HR E	97 ca	
			Long.	145 min
Resistencia a la flexión	ISO 178	MPa	Long.	145 min
			MPa	Trans

GLASS

Security tempered glass. Thickness: 10 mm.

- Clear

- Smoked: bronze

- Opaque: white and black

Technical Features	Units	Value
Resistant to soft body impact		2(B)2
Resistance against suddne temperature changes	K	40
Resistant to wind, snow and large weight	mm	10
Sound insulation	dB	34 (-1,-3)
Thermal Properties		
Thermal Transmittance (value U)	W/(m2,K)	5,6
Light Transmission tV		0,53
Light Reflecion pV		0,06/0,06
Solar Transmission tE		0,52
Solar Reflection pE		0,06/0,06

CARACTERÍSTICAS _Sobres

Full White - Superficie Sólida. Solid surface.

Superficie Sólida es una superficie sólida resistente y duradera fabricada con resinas de altas prestaciones y cargas minerales. Es agradable al tacto, no tieOne poros y presenta una máxima resistencia al rayado y manchado. Este tipo de tablero cumple la norma ISO 19172, que garantiza la más alta calidad en este tipo de tableros.

Características	Especialización	Método De Ensayo
Resistencia al calor radiante	600 segundos	Nema LD 3-3. 10
Expansión térmica	< 5,4•105 mm/mm° C	ASTM E 228 m
Resistencia a la flexión	> 27,8 MPa	ASTM D 790
Módulo de flexión	> 6895 MPa	ASTM D 790
Dureza Barcol	50-70	ASTM D 2583
Planitud	< 160 mm	ISSFA SST 4,1-00
Resistencia al impacto	Pasa a 1525 mm	ISSFA SST 6,1-00
Comportamiento frente a los microorganismos	Sin crecimiento	ASTM G21
Resistencia a las bacterias	Sin crecimiento	ASTM G21
Consistencia del color	Pasa	ISSFA SST 2,1-00
Resistencia al manchado	< 52	ISSFA SST 3,1-00
Defectos visuales	Pasa	ISSFA SST 5,1-00
Resistencia a la luz	Sin efecto	ISSFA SST 7,1-00
Resistencia al agua hirviendo	Sin efecto	ISSFA SST 8,1-00
Resistencia a altas temperaturas	Sin efecto	ISSFA SST 9,1-00

HPL

Son tableros que se componen de capas de papel aglutinado con resinas termoestables de Melamina-Formaldehido en su superficie y de Fenol-Formaldehido en su interior. Todo ello es prensado a alta presión y alta temperatura. Producto apto para interior y exterior.

- Borde blanco: blanco

- Borde negro: white, black, bronze, steel, taupe, red, ecru y beige.



Características	Método	Unidades	Valores	
Grosor	ISO 4586 ½	mm	13 ± 0,55	
Densidad	ISO 1183	Kg/m³	1400 - 1500	
Absorción de agua	ISO 4586 ½	%	Peso	2,0 max.
			Espesor	2,0 max.
Estabilidad dimensional a altas temperaturas	ISO 4586 ½	%	Long.	0,25 max.
			Trans.	0,55 max.
Dureza	ASTM D 785	HR E	97 ca	
			Long.	145 min
Resistencia a la flexión	ISO 178	MPa	Long.	145 min
			MPa	Trans

GLASS

Cristal templado de seguridad. Grosor: 10 mm.

- Clear

- Ahumado: bronze

- Opaco: blanco y negro

Características técnicas	Units	Valores
Resistencia al impacto de cuerpo blando		2(B)2
Resistencia contra cambios repentinos de temperatura y diferenciales de temperatura	K	40
Resistencia al viento, nieve, carga permanente e impuesta	mm	10
Atenuación acústica al ruido aéreo directo	dB	34 (-1,-3)
Propiedades térmicas		
Transmisión térmica (valor U)	W/(m2,K)	5,6
Propiedades de radiación		
Transmisión luminosa tV		0,53
Reflexión luminosa pV		0,06/0,06
Transmisión energía solar tE		0,52
Reflexión energía solar pE		0,06/0,06

DMX WIRELESS

DMX 512 (Digital Multiplex) is a mechanism used for the electronic control of entertainment lighting, enabling communication between the control-table, our own lights and light sources.

You can create customized and special environments. This allowed to control every Vondom product independently or in groups.

There are 2 different DMX Wireless, depending on our customer needs.

_DMX WIRELESS PROFESSIONAL XLR PACK

Vondom DMX Wireless Professional XLR you can control all LED RGBW VONDOM pieces from your Mix Tables, PC+software, Domotic panels, etc.

1* DMX Wireless Standard Configuration

Preset three separate Family products: POTS, LAMPS & FURNITURE.

2* DMX Wireless Customized Configuration

You can send us your customized special environment that you want to control independently and we will set it up.

_DMX WIRELESS HOME WIFI PACK

Vondom DMX Wireless Home Wi-Fi Pack is a WI-FI access point to control all LED RGBW VONDOM items with your IOS or Android devices.

1* DMX Wireless Standard Configuration

Preset three separate Family products: PLANTERS, LAMPS & FURNITURE.

2* DMX Wireless Customized Configuration

You can send us your customized requirements in order to control individually each item/group and we will set it up. (Max. 8 rooms).

DMX WIRELESS PROFESSIONAL XLR PACK

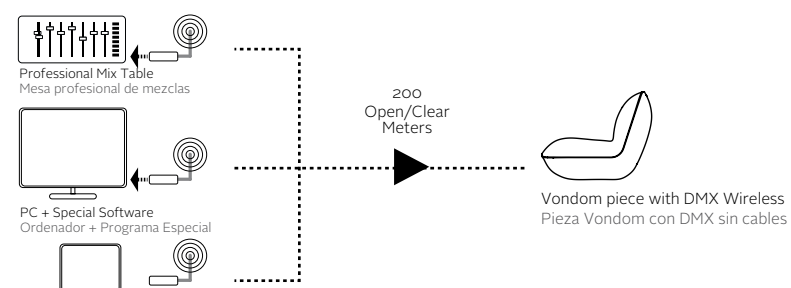

DMX Universal Domotic Panels - Paneles Universales Domóticos DMX

1* DMX Wireless Professional Standard Configuration

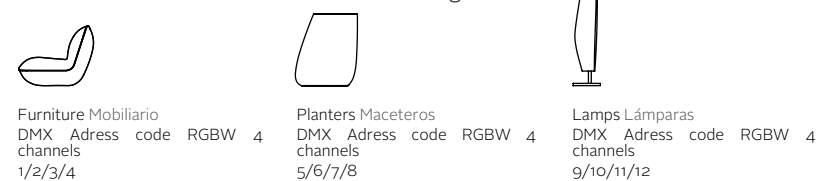

2* DMX Wireless Professional Customized Configuration

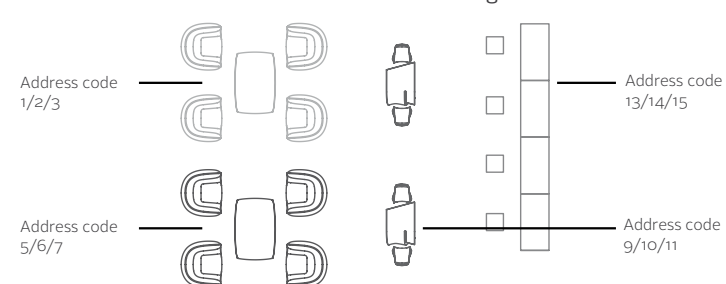

DMX SIN CABLES

DMX 1024 (Digital MultipleX), es un protocolo electrónico utilizado en luminotecnia para el control de la iluminación de espectáculos, permitiendo la comunicación entre los equipos de control de luces y las propias fuentes de luz.

DMX Sin Cables. Puedes crear ambientes especiales y personalizados. Permite controlar cada producto Vondom de manera independiente o en grupos.

Hay 2 tipos de DMX Wireless, dependiendo las necesidades del cliente.

_DMX WIRELESS PROFESSIONAL XLR PACK

Con Vondom DMX Profesional XLR Sin cables se puede controlar todos los productos VONDOM mediante una mesas de mezclas, Ordenadores + Programa, Paneles Domoticos, etc.

1* DMX Wireless Configuración Estándar

Están preconfiguradas tres Familias independientes: MACETAS, LAMPARAS, MOBILIARIO.

2* DMX Wireless Configuración Personalizada

Puede indicarnos los productos o grupos que necesita controlar independientemente y nosotros lo configuraremos.

_DMX WIRELESS HOME WIFI PACK

El paquete Home Wi-Fi Vondom DMX Sin cables es un punto de acceso WI-FI con el que controlar todos sus productos VONDOM mediante sus dispositivos IOS o Android.

Es posible conectar el controlador Home Wi-Fi a su red doméstica o usarlo directamente.

1* DMX Wireless Configuración Estándar

Están preconfiguradas tres Familias independientes: MACETAS, LAMPARAS, MOBILIARIO.

2* DMX Wireless Configuración Personalizada

Puede indicarnos los productos o grupos que necesita controlar independientemente y nosotros lo configuraremos. (Máx. 8 zonas)

DMX WIRELESS HOME WIFI PACK

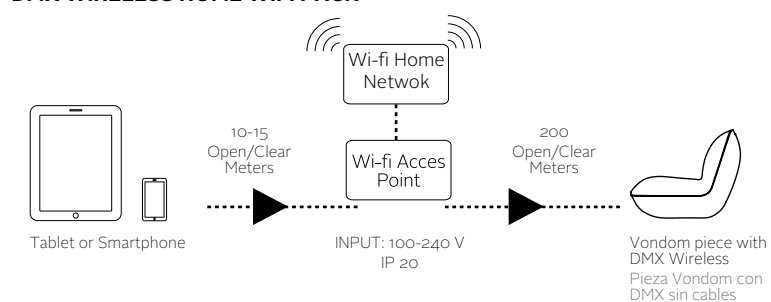

1* DMX Wireless Home Standard Configuration

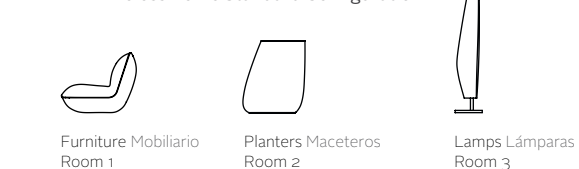

2* DMX Wireless Home Customized Configuration

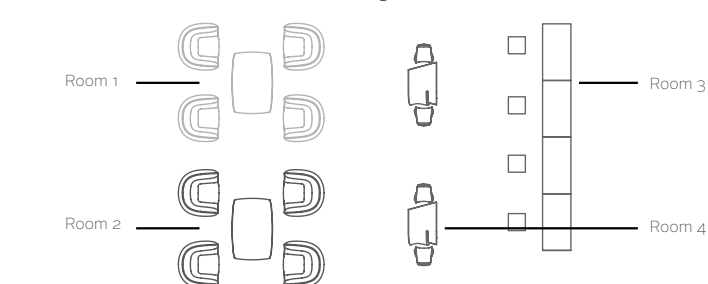

COVERS FUNDAS

PRODUCTS AND SIZES / PRODUCTOS Y DIMENSIONES

REF	SOFA COVER	FUNDA SOFAS
62061	Sofa - XL Sectional Sofas	Sofá - Módulo XL
62062	Sectional Sofas - Lounge Chair	Módulo - Butaca
62063	Coffee Table	Mesa Sofá
	SUN CHAISE COVER	FUNDA TUMBONAS
62064	Sun Chaise	Tumbona
	TABLES COVERS	FUNDAS MESAS
62065	Tables up to 80"/2 m	Mesa hasta 2 metros
62066	Tables up to 118"/3 m	Mesa hasta 3 metros
62067	Tables 27½"/70 cm	Mesa 70
62068	Tables 31½"/80 cm	Mesa 80
62069	Tables 35½"/90 cm	Mesa 90
62070	Tables 39¼"/100 cm	Mesa 100
	SEATING COVERS	FUNDA ASIENTOS
62071	Chair - Armchair	Funda Sillón -Silla
62072	Bench	Funda Banco
	DAYBED COVERS	FUNDA DAYBED
62073	Faz Daybed	Faz Daybed
62074	Vela Round - Square Daybeds	Vela Daybed Redondo - Cuadrado
	BAR COVERS	FUNDA BARRAS
62075	Bar up to 80"/2 m and Curved Bar	Funda Barra 2 m y Barra Curva
62076	Bar up to 40"/1 m and Corner Bar	Barra 1 metro - Esquina
62077	Catering Counter	Barra Catering

COLOUR

Silver Plata



FEATURES _Fabric Cover

NAUTICAL

Polyester Fabric suitable for outdoor.

Composition	High tenacity polyester 280 dtex coated on both sides
Finition	Top coat soft touch underside protective varnish
Weight	300 gr/m²
Abrasion	>120.000 cycles
Tensile strength	ISO 13934-1 - Warp 120 daN - Weft 110 daN
Tear strength	DIN 53363 - Warp 9 daN - Weft 9 daN
Colour Fastness	UV - ISO 105 B02 - 7-8/8

HANDLING AND CARE

VONDOM covers are impregnated to resist water, oil and dirt, functioning to protect the furniture. They are not recommended as a permanent cover for cushions, as moisture may collect and lead to the formation of mold stains. Furniture and cushions should be thoroughly dry before using the covers. Please note that the covers are especially tailored to your furniture item and precise placement is required. In order to increase the circulation of air and avoid the formation of condensation, the covers are not made to floor length. Never pack or fold covers that have become wet; instead, let them dry in a well-ventilated place. Use a soft cloth and warm water to clean the covers, using a gentle upholstery cleaner if necessary. Rinse with clear water. Solvents are not suitable for cleaning the covers as these are aggressive to the surface and may cause damage and discoloration.

CARACTERÍSTICAS _Tejido Funda

NAUTICAL

Tejido de poliéster apta para el exterior.

Composición	Soporte poliéster alta tenacidad 208 dtx
Acabado	Barniz de protección al reverso.
Peso	300 gr/m²
Abrasion	>120.000 cycles
Resistencia a la rotura	ISO 13934-1 - Warp 120 daN - Weft 110 daN
Resistencia al desgarro	DIN 53363 - Warp 9 daN - Weft 9 daN
Resistencia UV	UV - ISO 105 B02 - 7-8/8

USO Y MANTENIMIENTO

Las fundas Vondom son impermeables y repelen el agua, el aceite y la suciedad y sirven para proteger el mueble. Pero no sirven para cubrir los cojines de forma permanente porque se puede formar humedad junto a las costuras de la funda y dejar manchas de moho en la tela. Antes de utilizar las fundas, el mueble y los cojines han de estar secos. Tenga en cuenta que las fundas están adaptadas especialmente a sus muebles y es necesario colocarlas correctamente. Para aumentar la circulación de aire, las fundas no llegan al suelo. No guardar o doblar las fundas húmedas, dejar que se sequen en un lugar con buena ventilación. Para limpiar las fundas utilice un paño suave, agua caliente y un producto de limpieza suave si es necesario. Después lávelas con agua. Los disolventes no son aptos para la limpieza de las fundas porque pueden atacar, dañar o decolorar la superficies a tratar.

INSTRUCCTIONS_ Product Description

- 1.- Water tank level indicator, verifiable at any time.
- 2.- Expanded clay works as drainage. This will prevent stagnation, control water flow & assure root aeration.
- 3.- Vegetal soil.
- 4.- Self-watering base where the plant absorbs the water.
- 5.- Water tank.
- 6.- Option of wheels o feet.

INSTRUCCTIONS_ Planting Instructions

- Set a fine layer of about 2 or 3 cm. in deep of expanded clay on the base of the self-watering base.
- Add the vegetal soil for plants in the flowerpot, leaving space for the root ball of the plant.
- Planting the plant in the flowerpot, previously aerating the roots in order to favour its growth. Finish filling the flowerpot with vegetal soil & press down on the soil with your hands to make it perfectly compact.
- Water the plant on the soil. In the following weeks, please water the plant over the top as the roots of the plant have not reached the platform layer of the self-watering apparatus yet, where the water tank is stored.

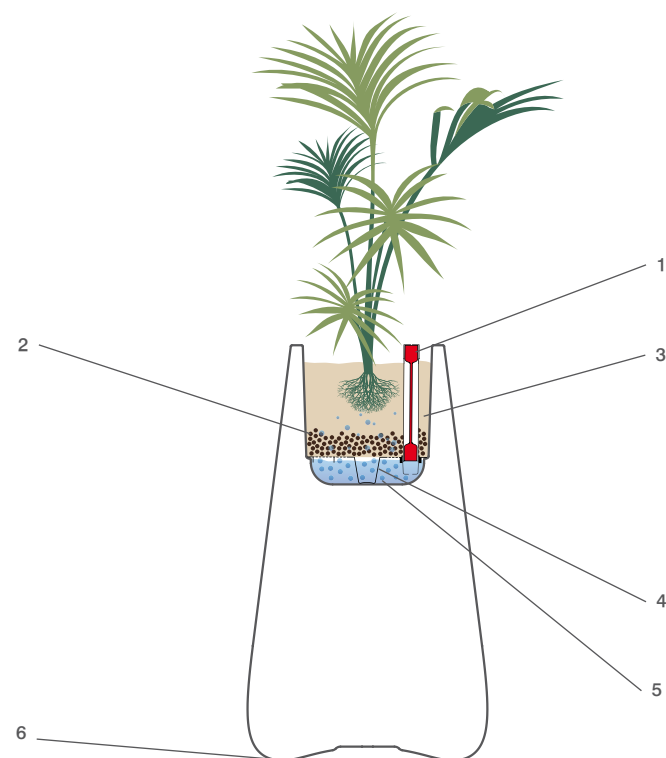

INSTRUCCIONES_ Descripción del producto

- 1.- Indicador de nivel de agua del depósito, comprobable en todo momento.
- 2.- Arcilla expandida, actúa como drenaje. Evita el estancamiento, dosifica el transporte del agua y garantiza la aireación de las raíces.
- 3.- Tierra vegetal.
- 4.- Base de autorriego donde la planta absorbe el agua.
- 5.- Depósito de agua.
- 6.- Opción de ruedas o patas.

INSTRUCCIONES_ Instrucciones de plantado

- Ponga una capa fina de arcilla expandida de unos 2 ó 3 cm. de grosor sobre la base del autorriego.
- Añada la tierra vegetal para plantas a la maceta, procurado dejar un hueco para el cepellón de la planta que quiera plantar.
- Plante la planta en la maceta aireando previamente las raíces para favorecer su crecimiento. Acabe de rellenar con tierra vegetal la maceta y presione bien la tierra con las manos para una perfecta compactación
- Riegue la planta sobre la tierra. En las próximas semanas tendrá que regar por encima, ya que las raíces de la planta no han llegado hasta la capa de la plataforma del autorriego, donde se encuentra el depósito del agua.

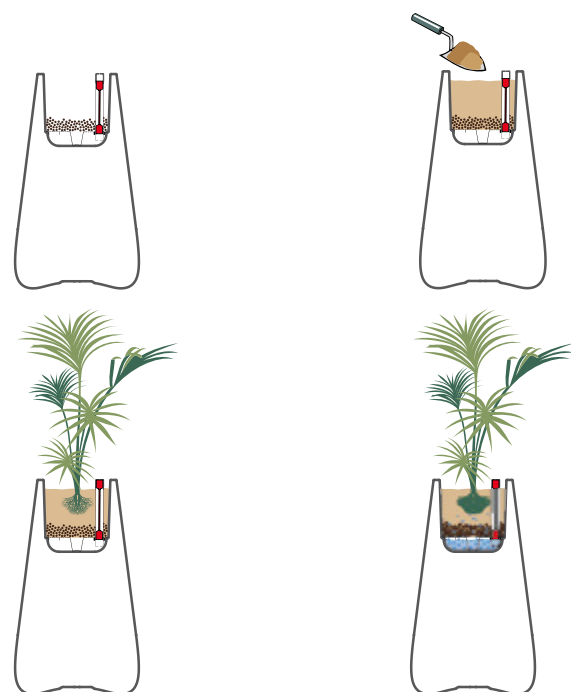

RECOMMENDATIONS

After this period of adaption for the roots, fill the water tank until the top very slowly until the indicator reaches the maximum level. If there is no water, the indicator will be at the minimum level, check the indicator level regularly. The period of watering depends on the flowerpot size, plant type and its location. Consult it with a professional in the sector.

INDOOR (Light and Led finishes)

For indoor use, need to check if the stopper of drainage is placed before planting the plant.

OUTDOOR

For outdoor use, please take off the stopper of drainage (Light and Led finishes) and drill the holes at the indicated mark, bearing in mind the position of the water tank (Basic, Self-Watering and Lacquered) and also in the base of the flower pot, so that if it rains, the water overflow will evacuate and not harm the plant.

If you cover the soil with a fine layer of stones, it will stop the moisture from evaporating and improve its aesthetic appearance. For fertilizing and better care of your plants, consult your gardener or your garden centre. VONDOM, accepts no responsibility for any damage done to the plants caused by the incorrect use of flowerpots.

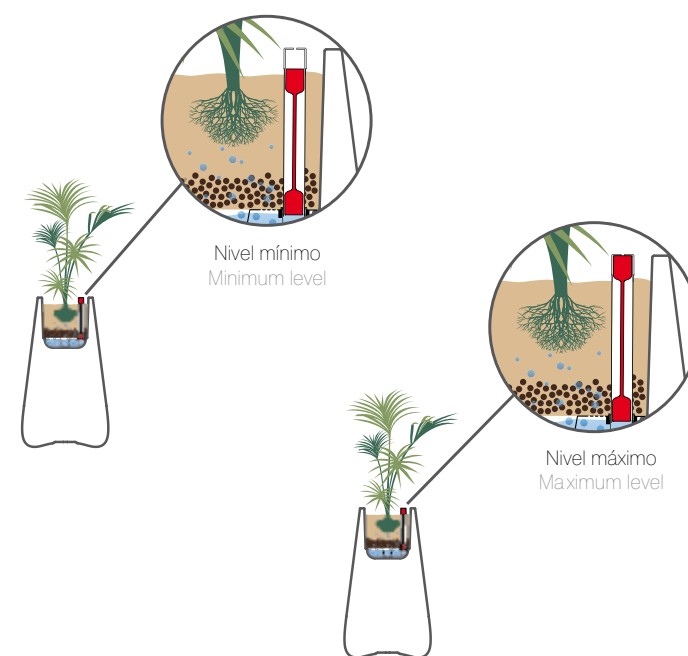

RECOMENDACIONES

Después de este período de adaptación de las raíces, llene el depósito de la reserva del agua al máximo, muy lentamente hasta que el indicador del agua suba hasta su nivel máximo. Si no hay agua el indicador estará al mínimo. Compruebe periódicamente el nivel del indicador del agua. El período de regado depende según el tamaño de maceta, tipo de planta y de su ubicación. Consúltelo con un profesional del sector.

INTERIOR (acabados Luz, Led RGB)

Para uso interior se tiene que comprobar que el tapón del drenaje esté colocado antes de plantar la planta.

EXTERIOR

Para uso en el exterior se tiene que sacar el tapón del drenaje (acabados Luz, Led RGB) y taladrar los puntos de precorte respetando la reserva del agua (acabados Basic, Lacado y Autorriego) y en la base de la maceta, ya que si llueve el agua sobrante podrá evacuar y no dañará la planta.

Si cubre la tierra con una capa de piedras de jardinería, evitará que se evapore la humedad y mejorará su aspecto estético. Para el abonado y un mejor cuidado de sus plantas, consulte en su tienda especializada o a un profesional del sector. VONDOM, no se hace responsable de cualquier daño ocurrido en la planta debido a un mal uso de sus macetas.

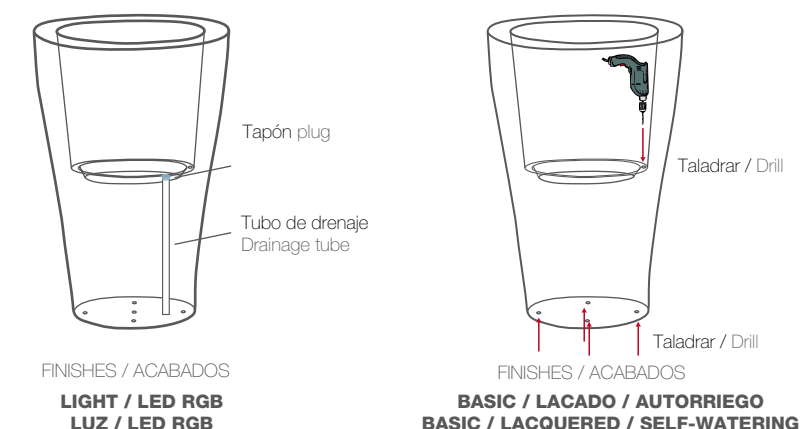

REMOTE CONTROL INSTRUCTIONS

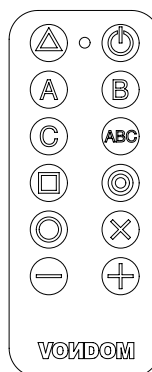

- Repeat last order (Re- send order)
- on / off
- A/B/C** Specific zones (A = Furniture and furnishings / B = Planters & Pots / C = Lamps) can be customized, 3 maximum items.
- ABC** Controls all areas simultaneously
- Automatic color change
- Memory Button (for programming custom colors) (consult "advanced functions")
- Programmed colors
- Warm White 2700K / Natural White 4000K / Cool White 6500K
- +/-** More / less (speed or intensity)

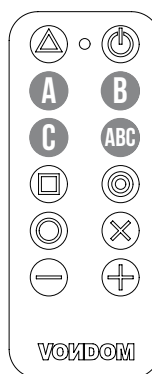

- A** Furniture
 - B** Pots
 - C** Lamps
 - ABC** All areas at same time
- 3 Different control areas
Can be customized / 3 maximum

FEATURES

RGBW + WHITE LED Lamp made of ABS resin & PMMA

- RGBW LED Edison: RGBW LED + White LED / High Lumen Output / Flow Yield
- Available depending on models: Mean Well APV High Reliability Class 2
- / IN:100-240V AC / 50-60Hz / 1.25 A
- Available depending on models: 5200mAh 12V Li-on Battery / 8-10 hour autonomy
- Wats: 15W
- IEE: Class A+
- RF Controller: 433 Mhz / 10-15 meters / 30-45 feet range
- Available depending on models: DMX 1024 decoder / 2.4 Ghz wireless signal
- / Compatible with IOS or Android & Professional Installations
- IP65 / Suitable for damp areas

INSTRUCCIONES DEL MANDO

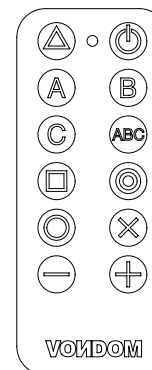

- Repetir la última orden (Enviar la orden de nuevo)
- on / off
- A/B/C** Zonas diferentes (A = Mobiliario / B = Macetas / C = Lámparas) Se pueden personalizar, máximo 3.
- ABC** Controlar todas las zonas a la vez
- Cambio de color automático
- Botón Memoria (para programar un color personalizado) (consultar las funciones avanzadas)
- Colores programados
- Blanco cálido 2700K / Blanco Natural 4000K / Blanco frío 6500K
- +/-** Mas o menos (velocidad o intensidad)

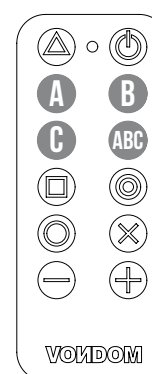

- A** Mobiliario
 - B** Macetas
 - C** Lámparas
 - ABC** Todas las zonas al mismo tiempo
- 3 Zonas diferentes de control
Se puede personalizar / max. 3

CARACTERÍSTICAS

LAMPARA LED RGBW + BLANCO FABRICADA EN RESINA ABS & PMMA

- LED RGBW: Edison RGBW led + White / Cantidad alta de Lumen / rendimiento de flujo
- Disponible según modelos: Fuente de alimentación Mean Well APV alta confiabilidad Class 2
- / IN 100-240 V AC / 50-60Hz / 1.25A
- Disponible según modelos: Batería Li-on 5200mAh 12V / 8-10 horas de autonomía
- Wats: 15W
- IEE: Clase A+
- Controlador RF 433 Mhz / 10-15 metros
- Disponible según modelos: Decodificador DMX 1024 / Señal sin cables 2.4 Ghz
- / Compatible con IOS o Android & Instalaciones Profesionales
- IP65 / Aplicable para zonas húmedas

OUTDOOR RUGS

MAINTANENCE & SAFETY

Our productions are manufactured according to ISO 9001:2008 quality and ISO 14001:2004 environmental quality, by using high quality materials we guarantee long life of our products.

In order to provide a durable and safe use to the product, please follow the following recommendations:

- All our products are suitable for indoor and outdoor use.
- Highly resistant to UV rays
- Do not to expose to heat sources, products may melt if temperatures rise above 80°C.
- Any improper use may be harmful to itself.

CLEANING

Dirt can be eliminated by simply by cleaning with a hose.

Fibres should be brushed in the opposite direction to recover its vertical position.



TECHNICAL FEATURES

This product is resistant to UV rays and is design with soft Polyethylene fibers.

YARN	
Type	Fibrillated
Composition	Polyethylene
TUFTING	
Finishing	Cut Pile
PRIMARY BACKING	
Type	Reinforced Fleece
Composition	Polypropylene
Weight	165 gr/m²
FINISHING	
Composition	The polyurethane has been drilled so it does not retain water or liquids.
FINAL PRODUCT	
Total Height	18 mm (±5%)

RUG SECTION



ALFOMBRAS DE EXTERIOR

MANTENIMIENTO Y SEGURIDAD

Según las normas de nuestro sistema de aseguramiento de la calidad ISO 9001:2008 y de medio ambiente ISO 14001:2004, solamente utilizamos materiales de altísima calidad para garantizar una larga vida útil a los productos.

Para proporcionarle un uso duradero y seguro al producto, por favor, siga las siguientes instrucciones:

- Todos los productos son aptos tanto para interior como para exterior.
- Producto altamente resistente a los rayos UV.
- No acercar el producto a fuentes de calor, pudiendo llegar a derretirse si se superan los 80°C.
- Cualquier uso indebido puede ser perjudicial para el mismo.

LIMPIEZA

La suciedad que quede acumulada en la alfombra debe ser eliminada mediante una corta aspersion o con un simple manguerazo de agua.

Para evitar el aplastamiento de las fibras, se debe cepillar a contrapelo para que las fibras recuperen su posición vertical.



CARACTERÍSTICAS TÉCNICAS

Productos diseñado a base de suaves fibras de Polietileno resistentes a los rayos UV.

FIBRA/HILO	
Tipo	Fibrilado
Composición	Polietileno
TEJIDO	
Acabado	Pelo cortado
SOPORTE PRIMARIO	
Tipo	Tejido Reforzado
Composición	Polipropileno
Peso	165 gr/m²
ACABADO	
Composición	Poliuretano perforado para no retener agua ni líquidos.
PRODUCTO FINAL	
Altura Total	18 mm (±5%)

SECCIÓN ALFOMBRA



MAINTANENCE & SAFETY

Our productions are manufactured according to ISO 9001:2008 quality and ISO 14001:2004 environmental quality, by using high quality materials we guarantee long life of our products.

In order to provide a durable and safe use to the product, please follow the following recommendations:

- All our products are suitable for indoor and outdoor use.
- Continuous exposure to the sun (especially with the dark colors) can cause burning injuries by direct contact with your skin. To avoid this, please check the temperature of the furniture in case of long-term exposure to the sun.
- Place the item on a flat surface to avoid uncontrolled movements.
- Keep the item far from excessive heat sources.
- The product is not a toy. To avoid accidents, do not to allow children to play with it.
- Keep furniture away dust to keep it clean, if cleaning is be required we recommended the use of pressure washers, such as KARCHER'S and/or domestic degreasing cleaner periodically. Never use abrasive or corrosive products.

- To preserve the product, we recommend the use of VONDOM cover for every item.

- In the case of lacquered products, we recommended car wax every 2 or 3 months, as it will avoid the appearance of possible scratches.

- Outdoor cushions are available only some models. We recommended you clean them periodically with a cloth and basic soap and water.

- Clean the stainless steel parts with appropriate products.

- When changing bulbs, please make sure the cord is not connected to the main power.

- If cords suffer any damage, they must be changed exclusively by the manufacturer or by a professional.

- If the RGBW LED stops working, please do not handle it. Contact the manufacturer or your distributor immediately.

CLEANING

Vondom Outdoor Furniture cleans easily and stays impeccable.

Steps for clean outdoor furniture:

1. Spray the degreaser over the dirty surface.
2. Rub it with a damp cloth.
3. Rinse with abundant water with pressure washer.

Cautions! Don't use pressure washer for cushions and lacquered finish items.

4. Dry it outside and enjoy our products.

- We hope you enjoy our products. If you need any further information, please contact our CUSTOMER SERVICE department by calling +34 96 239 84 86 or sending us an e-mail to info@vondom.com.

MANTENIMIENTO Y SEGURIDAD

Nuestra producción se rige según las normas de nuestro sistema de aseguramiento de la calidad ISO 9001:2008 y de medio ambiente ISO 14001:2004. Y solamente utilizamos materiales de altísima calidad para garantizar una larga vida útil a los productos.

Para proporcionarle un uso duradero y seguro al producto, por favor siga las siguientes instrucciones:

- Todos nuestros productos son aptos tanto para interior como para exterior.
- La exposición continua al Sol, especialmente los colores oscuros, puede provocar lesiones por contacto con la piel. Tenga la precaución de verificar la temperatura de los muebles antes de su uso en horas de sol extremo.
- Coloque la pieza en una superficie regular y sin pendiente para evitar desplazamientos incontrolados.
- Manténgala alejada de fuentes de calor excesivas.
- El producto no es un juguete. No permita que los niños jueguen con ellos, para evitar accidentes.
- Mantenga sus muebles fuera de fuentes de polvo para mantenerlos limpios. En caso de que se requiera su limpieza se recomienda el uso de sistemas de presión de agua tipo KARCHER y/o desengrasantes domésticos de forma periódica. Nunca utilice productos abrasivos o corrosivos.

- Para una mejor conservación del mobiliario, se aconseja cubrir con fundas para cada uno de los artículos.

- Las colecciones lacadas son aptas para el exterior pero hay que extremar su cuidado puesto que son más delicadas, no debe utilizar agua a presión ni productos abrasivos o corrosivos. Para ello, es aconsejable aplicar cada 2 ó 3 meses cera de carrocería y así eliminar la aparición de posibles arañazos.

- Existen acolchados aptos para el exterior, disponibles para algunas colecciones. Se recomienda limpiarlos periódicamente utilizando un paño con jabón neutro y agua.

- Limpie las partes de acero inoxidable con productos adecuados.

- En caso de sustituir la bombilla, asegúrese de que el cable no está conectado a la corriente eléctrica.

- Si el cable sufre algún deterioro, debe cambiarse exclusivamente por el fabricante o por un profesional.

- Si el LED dejara de funcionar, no manipular en ningún caso y contactar con el fabricante o distribuidor del producto.

LIMPIEZA

Vondom Mobiliario de exterior se limpia fácilmente y permanece impecable.

Pasos para limpiar mobiliario the exterior:

1. Pulverice con un quitagrasas la superficie a limpiar.
2. Frote con un paño húmedo y agua.
3. Aclare con abundante agua con un sistema de agua a presión.

¡Atención! No use el sistema de agua a presión para acolchados y acabados lacados.

4. Déjalo secar en el exterior.

- Esperemos que disfrute de nuestros productos. Si desea más información no dude en comunicárselo a nuestro departamento de ATENCIÓN AL CLIENTE llamando al +34 96 239 84 86 o enviando un correo electrónico a info@vondom.com